



Anbauanleitung

Artikel-Nr. : 122A... / 123L... / 128A... / 162A... / 163L... / 166A...
Produkt : Lenker



Achtung! Wichtige Sicherheitshinweise. Bei Nichtbeachtung können Gesundheit und Leben gefährdet sein.

Die Montage des Motorrad-Lenkers ist eine sicherheitsrelevante Arbeit am Fahrzeug. Wenn Sie kein ausgebildeter Mechaniker sind, lassen Sie die Arbeit von einer Fachwerkstatt bzw. einem technischen Dienst überprüfen. Bitte halten Sie sich mit Vorgehensweise und Anzugsmoment der Klemmschrauben an die Vorgaben des Fahrzeugherstellers.

Unsere Lenker werden normalerweise ohne Bohrungen für die Schaltereinheiten geliefert und können auf jeder Seite mit einer Bohrung versehen werden. Diese sind je nach Motorradmodell unterschiedlich positioniert. Entnehmen Sie die Position der Verdrehsicherungen den vorhandenen Serienteilen und bohren den Lenker an den entsprechenden Stellen mit dem Bohrungsdurchmesser der Originalteile (max. Ø5mm!). Es dürfen keine weiteren Bohrungen im Lenker angebracht werden!

Für Ø22mm Lenker bietet LSL eine Bohrhilfe zum sauberen Einbringen von Ø5mm Bohrungen an (LSL-Art.-Nr.: 902DT01).

Die Maßvorgaben und Fertigungstoleranzen der einzelnen Motorradhersteller sind unterschiedlich! Kontrollieren sie vor dem Einsatz unbedingt, ob der Lenker fest in den Klemmböcken sitzt und sich unter Belastung nicht verdrehen lässt.

Das Fahrzeug zum Transport niemals am Lenker verzurren!

Plegethinweise:

Bei allen Lenker und Oberflächenvarianten ist vor der Anwendung von Reinigungsmitteln oder Polituren, etc., die Verträglichkeit an einer unauffälligen Stelle zu testen!

Zusätzliche Hinweise für Aluminium-Lenker:

Kontrollieren Sie bei der Montage des Lenkers alle Montageteile, wie Klemmböcke, Armaturen und sonstiges Zubehör, das auf den Lenker geklemmt wird auf scharfe Kanten an den Kontaktstellen zum Lenker (siehe Abbildung 1). Vergewissern Sie sich vor dem Festziehen der Klemmböcke, dass der Lenker im Klemmbock rundum anliegt und nicht auf den Kanten (siehe Abbildung 2).

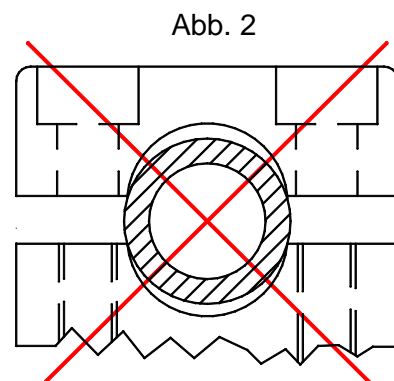
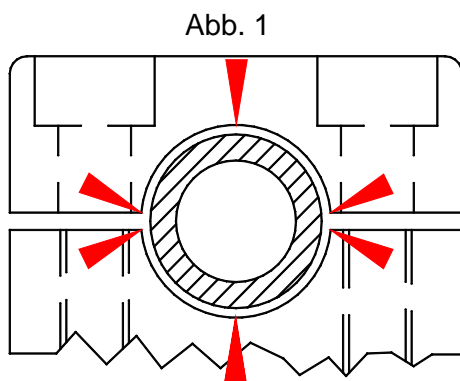

Scharfe Kanten müssen entgratet werden.

Ein Aluminium-Lenker, der verbogen oder durch äußere Einwirkung beschädigt wurde, muss ausgetauscht werden! Dies gilt auch, wenn nur die eloxierte Oberfläche beschädigt wurde! Kontrollieren Sie den Lenker regelmäßig (max. 12 Monate oder max. 20.000km) auf Risse und Beschädigungen.



Fitting Instruction

Article-No. : 122A... / 123L... / 128A... / 162A... / 163L... / 166A...
Product : **Handlebar**



Warning! Important mounting instructions. They show risks to your life and health.

The assembly of a motorcycle handlebar is a safety-relevant work on the vehicle. If you are not a trained mechanic let the work survey by a dealer's workshop or a technical monitoring institute. When you proceed with clamping screws and torques, please adhere to the defaults of the vehicle manufacturer.

Our handlebar is normally supplied without drillings for the switch units and can be drilled with one bore on each side. These are differently positioned, depending upon your motorcycle model. Infer the position of the anti-twist pin from the original parts and bore the handlebar in appropriate place with the drilling diameter of the original parts (max. Ø5.0mm!). Further drillings are not allowed!

On handlebars with 22mm diameter you might use our drill guidance for a clean and precise bore with 5mm diameter (LSL-P/N: 902DT01).

The motorcycle manufacturers' specifications and tolerances for the clamping are different! It's absolutely necessary to check the handlebar's proper clamping under load, before first ride.

Never use the handlebar to fasten the motorcycle while transporting it.

Maintenance instructions:

For all kinds of handlebars and surfaces testing for compatibility on an unobtrusive spot is recommended before using any cleaner, polish etc.

Additional advices for aluminium handlebars:

Check up all assembly parts, like clamp stands, armatures and other accessories that are wedged on the handlebar, on sharp edges at the contact points to the handlebar (see picture 1). Assure the handlebar sits firmly in its clamp stands and is not crimped by edges, before tightening the bolts (see picture 2).

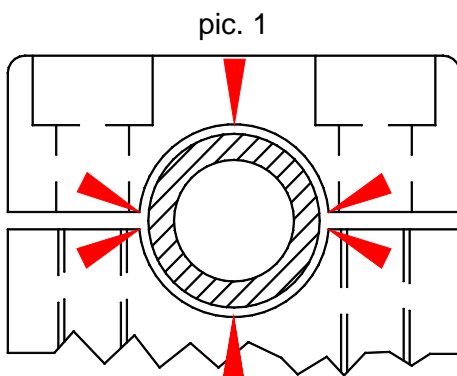

Clip sharp edges.

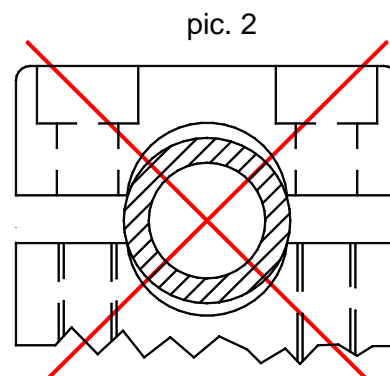

An aluminium handlebar that was bent or damaged by an outside effect has to be exchanged, as well when the anodised surface is damaged. Check the handlebar regularly (max. 12 months or max. 20.000km) for cracks and damages.



Notice de Montage

N°article. : 122A... / 123L... / 128A... / 162A... / 163L... / 166A...
Produit : **Guidons**



Attention! Avertissement de sécurité important! Signale un danger pouvant atteindre votre santé ou même un risque mortel.

Le montage du guidon de moto est d'une grande importance au point de vue de votre sécurité. Si vous n'êtes pas un professionnel, faites contrôler le montage par un spécialiste. Observez les procédés de serrages des vis ainsi que les couples de serrages préconisés par le constructeur.

Normalement, les guidons sont livrés sans perçages pour les commandes et il est possible d'effectuer un perçage de chaque côté. Les positions des perçages sont différentes pour chaque modèle de moto. Transposez la position des trous de l'ancien guidon sur le nouveau et percez avec le même diamètre, au max. Ø5,0mm. Ne pas ajouter de perçages supplémentaires au guidon!

Pour les guidons de Ø22mm, LSL vous propose un dispositif de guidage pour la perceuse afin d'exécuter des perçages précis de Ø5mm (N°article LSL : 902DT01).

Les mesures et les tolérances de fabrication sont différentes pour chaque fabricant de moto ! Contrôlez avant utilisation si le guidon est bien fixé dans les pontets. Soumis à un effort, il ne doit pas tourner.

Ne jamais attacher la moto au guidon pour le transport !

Entretien:

Pour tous les guidons et les différentes surfaces il est recommandé de tester les produits de nettoyage et les produits à polir à un endroit caché !

Indications supplémentaires pour guidons en aluminium :

Contrôlez que toutes les pièces fixées au guidon, telles que pontets, leviers etc., ne présentent aucune arête vive pouvant toucher et abîmer le tube du guidon (voir schéma 1). Assurez-vous que le guidon repose correctement dans le pontet. Il ne doit pas reposer sur les arrêtes (voir schéma 2).

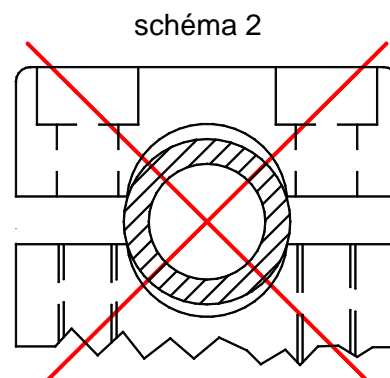
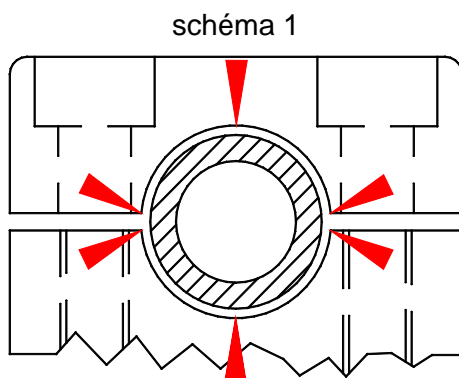

Les arêtes vives doivent être adoucies.

Un guidon en aluminium endommagé ou tordu par une quelconque influence extérieure doit impérativement être remplacé, de même, si la surface anodisée est abîmée. Contrôlez régulièrement si le guidon est fissuré ou endommagé (max. tous les 12 mois ou 20.000km).